

INSIZE

Návod k obsluze | Operating instructions | Használati utasítások | Bedienungsanleitung



Digitální posuvné měřtko
Digital caliper
Digitális tolómérő
Digitaler Messschieber

1111



www.insize.cz



www.insize.sk



www.insize.hu



www.insize.at

Návod k obsluze (3-4)

Operating instructions (5-6)

Használati utasítások (7-8)

Bedienungsanleitung (9-10)

3. TLAČÍTKA

„mm/inch“

» Převod mezi metrickými a imperiálními jednotkami.

„ON/OFF“

» Pro vypnutí/zapnutí měřidla.

„0“

» Pro vynulování.

4. PŘÍPRAVA PŘED MĚŘENÍM

» Měřicí plochy posuvného měřítka i měřeného předmětu otřete měkkým hadříkem. Jakékoliv nečistoty mohou ovlivnit výsledek měření.

» Úplně uzavřete vnější měřicí čelisti a stiskněte tlačítko „0“ pro vynulování.

» Pravidelně kontrolujte, zda je měřidlo správně vynulováno.

5. MĚŘENÍ

» Pro dosažení přesných výsledků je důležité kontrolovat sílu vyvíjenou na měřidlo. Při měření vždy používejte konstantní a přiměřenou sílu.

» Měřicí čelisti by měly měřený předmět jemně držet, přičemž by po něm měli být schopny stále klouzat.

6. AUTOMATICKÉ VYPNUTÍ

» Automatické vypnutí po dvaceti minutách nečinnosti, měřítko znovu zapnete stisknutím libovolného tlačítka nebo pohybem digitální jednotky.

7. BATERIE A JEJÍ ÚDRŽBA

» Jedna baterie vydrží až jeden rok běžného používání.

» Pokud se číslice po stisknutí tlačítek nemění, vyjměte baterii a po 1 minutě ji vložte zpět.

» Když se baterie vybije, zeslábné displej nebo se při pohybu digitální jednotky objeví abnormální údaje, vyměňte baterii.

» Pokud se měřidlo nebude delší dobu používat, vyjměte baterii. V opačném případě může z baterie vytéct kapalina a měřidlo poškodit.

8. PROVOZNÍ PODMÍNKY

» Pracovní teplota je 0-40 °C/32-104 °F, relativní vlhkost by neměla překročit 80 %.

This measuring device is not waterproof. If liquid comes into contact with the label of the device, the measurement may be inaccurate. In such a case, wipe the label with a dry cloth. If the problem persists, use WD-40 to clean the label.

Resolution: 0.01 mm / 0.0005"

Accuracy: ± 0.02 mm / ± 0.001 "

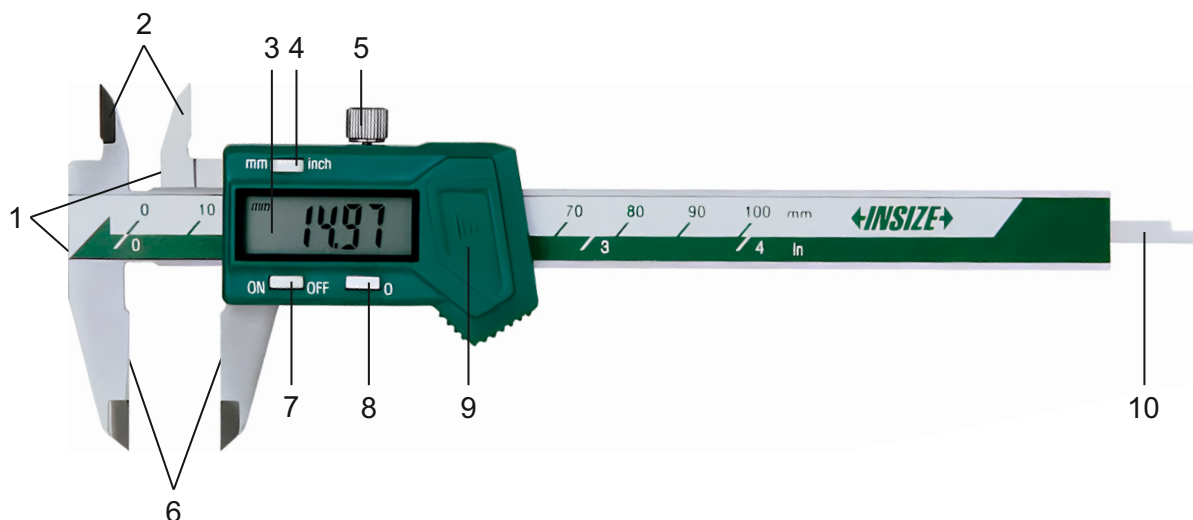

- | | |
|----------------------------|----------------------------|
| 1. Measuring Surfaces | 6. External Measuring Jaws |
| 2. Internal Measuring Jaws | 7. "ON/OFF" Button |
| 3. LCD Display | 8. "0" Button |
| 4. "mm/inch" Button | 9. Battery Cover |
| 5. Locking Screw | 10. Depth Gauge |

1. METHODS OF MEASUREMENT

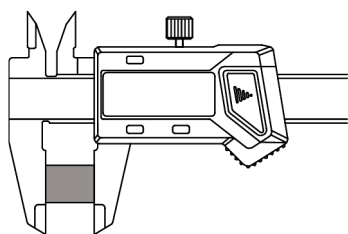

External Measurement

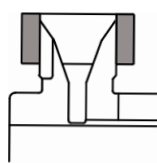

Internal Measurement

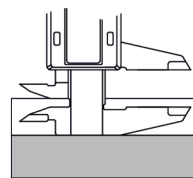

Offset Measurement

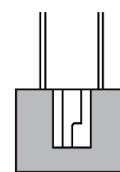

Depth Measurement

2. BATTERY INSTALLATION

- » Remove the battery cover (Fig. 1).
- » Insert an SR44 or LR44 battery with the positive side (+) facing outward (Fig. 2).
- » Replace the battery cover (Fig. 3).

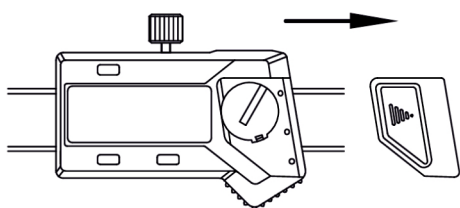

Fig. 1

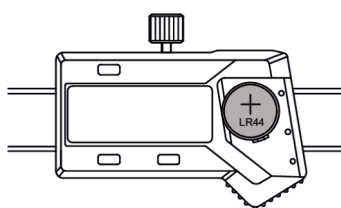

Fig. 2

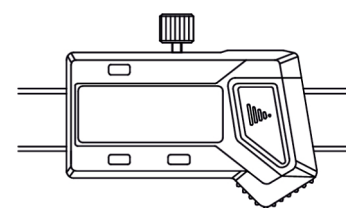

Fig. 3

3. BUTTONS

„mm/inch”

- » Converts between metric and imperial units.

„ON/OFF”

- » Turns the device on/off.

„0”

- » Resets to zero.

4. PREPARATION BEFORE MEASUREMENT

- » Wipe the measuring surfaces of the caliper and the object being measured with a soft cloth. Any dirt can affect the measurement result.
- » Fully close the external measuring jaws and press the “0” button to reset to zero.
- » Regularly check if the device is properly zeroed.

5. MEASUREMENT

- » To achieve accurate results, it is important to control the force applied to the device. Always use constant and appropriate force when measuring.
- » The measuring jaws should gently hold the measured object while still being able to slide over it.

6. AUTOMATIC SHUTDOWN

- » Automatic shutdown occurs after twenty minutes of inactivity. The caliper can be turned back on by pressing any button or moving the digital unit.

7. BATTERY AND MAINTENANCE

- » A single battery lasts up to one year of regular use.
- » If the digits do not change when buttons are pressed, remove the battery and insert it back after 1 minute.
- » If the battery runs low, the display will dim, or abnormal readings may appear when moving the digital unit. Replace the battery.
- » If the device will not be used for an extended period, remove the battery. Otherwise, battery leakage may damage the device.

8. OPERATING CONDITIONS

- » The operating temperature is 0-40 °C / 32-104 °F, and the relative humidity should not exceed 80 %.

Ez a mérőeszköz nem vízálló. Ha folyadék kerül az eszköz címkéjére, a mérési eredmények pontatlanok lehetnek. Ilyen esetben törölje le a címkét száraz ruhával. Ha a probléma továbbra is fennáll, használjon WD-40-et a címke tisztításához.

Felbontás: 0,01 mm / 0,0005"

Pontosság: $\pm 0,02$ mm / $\pm 0,001$ "

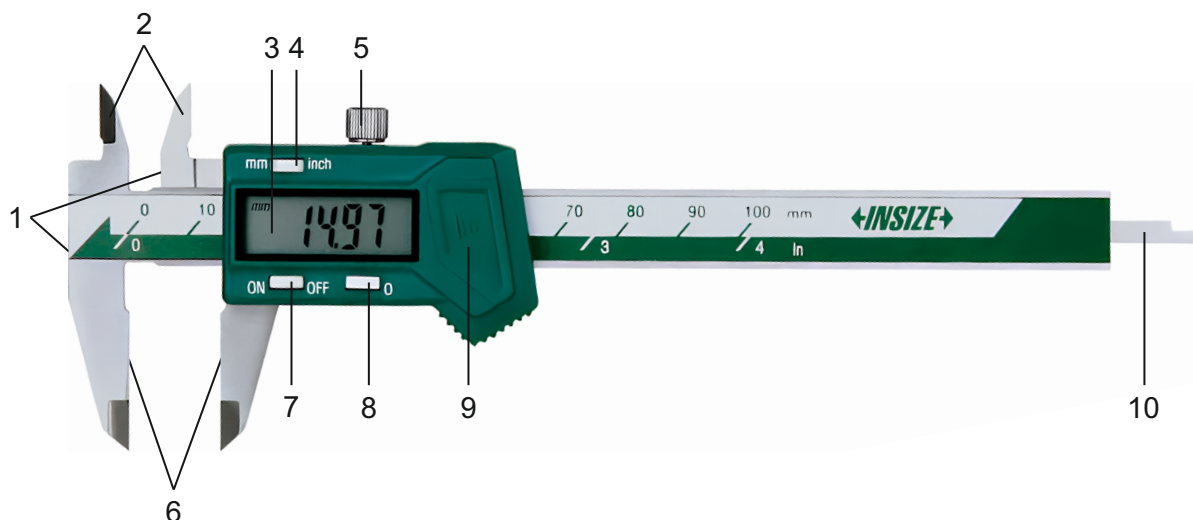

- | | |
|--------------------|--------------------|
| 1. MÉRŐFELÜLETEK | 6. Külső mérőpofák |
| 2. Belső mérőpofák | 7. „ON/OFF” gomb |
| 3. LCD kijelző | 8. „0” gomb |
| 4. „mm/inch” gomb | 9. Elemfedél |
| 5. Rögzítőcsavar | 10. Mélységmérő |

1. MÉRÉSI MÓDSZEREK

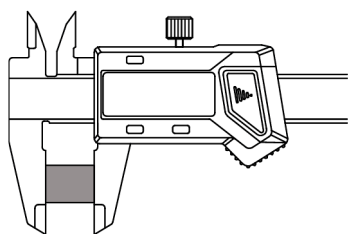

Külső mérés

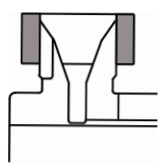

Belső mérés

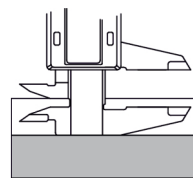

Elmozdulásmérés

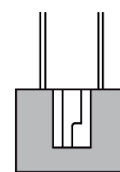

Mélységmérés

2. ELEM BESZERELÉSE

- » Távolítsa el az elemfedelelet (1. ábra).
- » Helyezzen be egy SR44 vagy LR44 elemet a pozitív (+) oldallal kifelé (2. ábra).
- » Helyezze vissza az elemfedelelet (3. ábra).

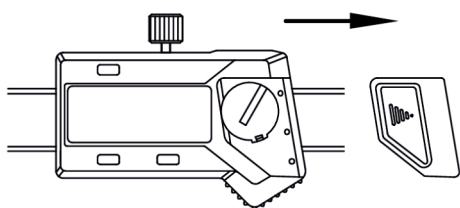

1. ábra

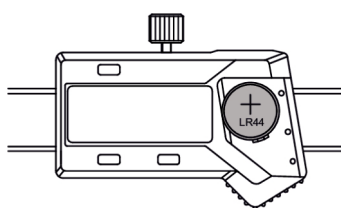

2. ábra

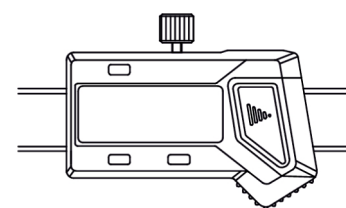

3. ábra

3. GOMBOK

„mm/inch”

» Váltás a metrikus és angolszász mértékegységek között.

„ON/OFF”

» Be-/kikapcsolja az eszközt.

„0”

» Nullára állítja a kijelzést.

4. ELŐKÉSZÍTÉS MÉRÉS ELŐTT

» Törölje át a tolómérő mérőfelületeit és a mérendő tárgyat puha ruhával. A szennyeződések befolyásolhatják a mérési eredményt.

» Teljesen zárja össze a külső mérőpofákat, majd nyomja meg a „0” gombot a nullázáshoz.

» Rendszeresen ellenőrizze, hogy az eszköz megfelelően nullázott-e.

5. MÉRÉS

» A pontos eredmények elérése érdekében fontos a mérőeszközre kifejtett erő szabályozása. Mindig állandó és megfelelő erővel mérjen.

» A mérőpofáknak finoman kell tartaniuk a mérendő tárgyat, miközben még csúsztathatók maradnak rajta.

6. AUTOMATIKUS KIKAPCSOLÁS

» A készülék automatikusan kikapcsol húsz perc inaktivitás után. A tolómérő bármely gomb megnyomásával vagy a digitális egység mozgásával újra bekapcsolható.

7. ELEM ÉS KARBANTARTÁS

» Az elem élettartama normál használat mellett akár egy év.

» Ha a számjegyek nem változnak a gombok lenyomásakor, vegye ki az elemet, majd helyezze vissza 1 perc után.

» Ha az elem merül, a kijelző elhalványulhat, vagy rendellenes értékeket jeleníthet meg a digitális egység mozgásakor. Cserélje ki az elemet.

» Ha az eszközt hosszabb ideig nem használja, távolítsa el az elemet. Ellenkező esetben az elem szivárgása károsíthatja az eszközt.

8. ÜZEMELTETÉSI FELTÉTELEK

» Az üzemi hőmérséklet: 0–40 °C / 32–104 °F, a relatív páratartalom nem haladhatja meg a 80%-ot.

Dieses Messgerät ist nicht wasserdicht. Wenn Flüssigkeit mit dem Etikett des Geräts in Kontakt kommt, kann die Messung ungenau werden. In diesem Fall wischen Sie das Etikett mit einem trockenen Tuch ab. Sollte das Problem bestehen bleiben, reinigen Sie das Etikett mit WD-40.

Auflösung: 0,01 mm / 0,0005"

Genauigkeit: $\pm 0,02$ mm / $\pm 0,001$ "

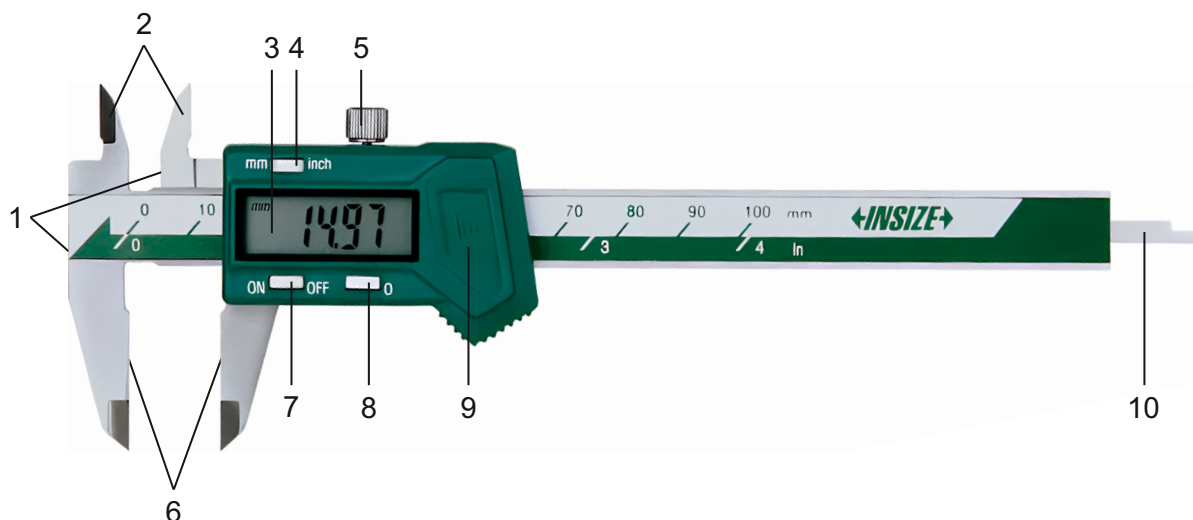

- | | |
|-------------------------|--------------------------|
| 1. Messflächen | 6. Externe Messschenkel |
| 2. Interne Messschenkel | 7. „ON/OFF“-Taste |
| 3. LCD-Display | 8. „0“-Taste |
| 4. „mm/inch“-Taste | 9. Batteriefachabdeckung |
| 5. Feststellschraube | 10. Tiefenmaß |

1. MESSMETHODEN

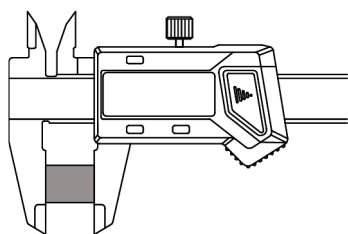

Außenmessen

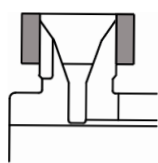

Innenmessen

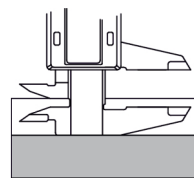

Offset-Messung

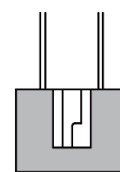

Tiefenmessen

2. BATTERIEINSTALLATION

- » Entfernen Sie die Batteriefachabdeckung (Abb. 1).
- » Setzen Sie eine SR44- oder LR44-Batterie mit der positiven Seite (+) nach außen ein (Abb. 2).
- » Setzen Sie die Batteriefachabdeckung wieder auf (Abb. 3).



Abb. 1



Abb. 2

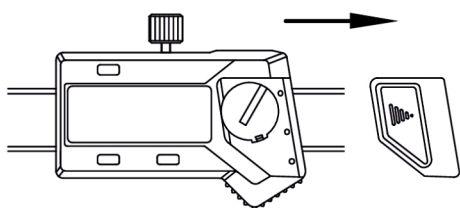

Abb. 3

3. TASTEN

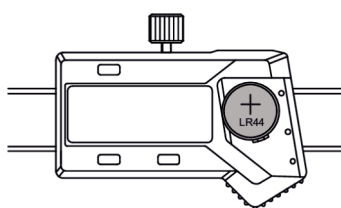
„mm/inch“

- » Wechselt zwischen metrischen und imperialen Einheiten.

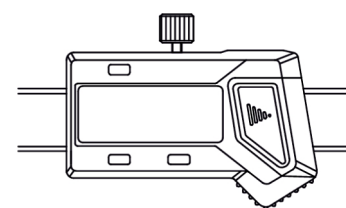
„ON/OFF“

- » Schaltet das Gerät ein/aus.

„0“

- » Setzt den Messwert auf Null zurück.

4. VORBEREITUNG VOR DER MESSUNG

- » Wischen Sie die Messflächen des Messschiebers und des zu messenden Objekts mit einem weichen Tuch ab. Schmutz kann das Messergebnis beeinflussen.
- » Schließen Sie die externen Messschenkel vollständig und drücken Sie die „0“-Taste, um auf Null zurückzusetzen.
- » Überprüfen Sie regelmäßig, ob das Gerät korrekt genullt ist.

5. MESSUNG

- » Um genaue Ergebnisse zu erzielen, ist es wichtig, die auf das Gerät ausgeübte Kraft zu kontrollieren. Verwenden Sie beim Messen stets gleichmäßige und angemessene Kraft.
- » Die Messschenkel sollten das zu messende Objekt sanft halten, wobei sie noch gleitfähig über das Objekt bewegt werden können.

6. AUTOMATISCHE ABSCHALTUNG

- » Nach zwanzig Minuten Inaktivität schaltet sich das Gerät automatisch aus. Der Messschieber kann durch Drücken einer beliebigen Taste oder durch Bewegen der digitalen Einheit wieder eingeschaltet werden.

7. BATTERIE UND WARTUNG

- » Eine Batterie hält bei regelmäßiger Nutzung bis zu einem Jahr.
- » Falls sich die Ziffern beim Drücken der Tasten nicht ändern, entfernen Sie die Batterie und setzen Sie sie nach 1 Minute wieder ein.
- » Wenn die Batterie schwächer wird, dimmt das Display oder es erscheinen unregelmäßige Werte beim Bewegen der digitalen Einheit. Tauschen Sie die Batterie aus.
- » Falls das Gerät längere Zeit nicht verwendet wird, entfernen Sie die Batterie. Andernfalls kann austretende Batterieflüssigkeit das Gerät beschädigen.

8. BETRIEBSBEDINGUNGEN

- » Die Betriebstemperatur liegt zwischen 0-40 °C / 32-104 °F, und die relative Luftfeuchtigkeit sollte 80 % nicht überschreiten.

INSIZE je světový výrobce měřicí techniky přinášející technologické inovace se zastoupením v 125 zemích světa. Měřicí přístroje značky INSIZE představují optimální řešení bez kompromisů pro splnění i těch nejnáročnějších měřicích potřeb.

Měřicí přístroje INSIZE Vás mile překvapí:
| kvalitním provedením | vysokou spolehlivostí | příjemnými cenami

INSIZE nabízí kompletní portfolio měřicích přístrojů » posuvná měřidla, výškoměry, úchylkoměry, mikrometry, drsnoměry, tvrdoměry, měřicí mikroskopy, optické měřicí přístroje, profilprojektory, trhací stroje, konturoměry, kruhoměry, tloušťkoměry, kalibry, úhlooměry, siloměry, metry, váhy, videoskopy, momentové klíče a příslušenství včetně stojanů na měřicí přístroje.

INSIZE is a global manufacturer of measuring technology bringing technological innovations with representation in 125 countries around the world. Measuring instruments of the INSIZE brand represent the optimal solution without compromises to meet even the most demanding measuring needs.

INSIZE measuring instruments will pleasantly surprise you with:
| high-quality craftsmanship | reliable performance | affordable prices

INSIZE provides a complete portfolio of measuring instruments » calipers, height gauges, dial indicators, micrometers, roughness testers, hardness testers, measuring microscopes, optical measuring devices, profile projectors, testing machines, contour gauges, roundness measuring machines, thickness gauges, gages, protractors, force gauges, meters, scales, videoscopes, torque wrenches and accessories including stands for measuring instruments.

Az INSIZE a mérőműszerek és mérőeszközök globális gyártója, amely 125 országban képviselteti magát a világon, technológiai innovációkat hozva. Az INSIZE márka mérőeszközei kompromisszumok nélküli optimális megoldást jelentenek a legigényesebb mérési szükségletek kielégítésére is.

A kis és nagyméretű INSIZE mérőeszközök kellemes meglepik Önt:
minőségi kialakítással | nagy megbízhatósággal | baráti árakkal

Az INSIZE márka több mint 11 000 mérőeszközből álló teljes portfóliót kínál a tolómérőktől, magasságmérőktől, hézagmérőktől, érdességmérőktől, keménységmérőktől, CNC mérőmikroszkópoktól, optikai mérőműszerektől, kontúrmérőktől, profilprojektoroktól, tesztállványok és szakítógépektől, szögmérőktől, mérőszalagoktól, nyomatékulcsoktól, vastagságmérőktől, erőmérőktől, mérőhasáboktól, video endoszkópoktól egészen a gazdag tartozékokig, beleértve az állványokat, lencsákat és adaptereket.

INSIZE ist ein global Hersteller von Messgeräten und Messmitteln mit Vertretungen in 125 Länder weltweit, der auch mitbringt technological innovations. Messgeräte der Marke INSIZE stellen eine optimale Lösung ohne Kompromisse dar und fullensen die anspruchvollsten Messanforderungen.

INSIZE-Messgeräte werden Sie angenehmen überraschen:
| mit einem hierwachtige Design | einer hohen Verzälvätt | pleasant Preisen

Die Marke INSIZE bietet ein komplettes Sortiment von Messgeräten und Messmitteln, von Winkelmessern und Messschiebern über Höhenmessgeräte, Messuhren, Rauheitsmessgeräte, Dickenmesser, Kraftmessgeräte, Waagen, bis zu CNC-Messmikroskopen, optischen Messgeräten, Konturmessgeräten, Profilprojektoren und Prüfmaschinen. Alles mit einem reichhaltigen Zubehör, wie z.B. Stativen, Objektiven oder Adaptern.

