

INSIZE

Návod k obsluze | Operating instructions | Használati utasítások | Bedienungsanleitung



Digitální posuvné měřtko
Digital caliper
Digitális tolómérő
Digitaler Messschieber

1113



www.insize.cz



www.insize.sk



www.insize.hu



www.insize.at

Návod k obsluze (3-4)

Operating instructions (5-6)

Használati utasítások (7-8)

Bedienungsanleitung (9-10)

Baterie má životnost přibližně 3 až 5 měsíců. Při poklesu kapacity začne při stisknutí tlačítka pro přenos dat kontrolka blikat červeně a zeleně a přenos nebude možný. V takovém případě je nutné baterii vyměnit.

Toto měřidlo není vodotěsné. Pokud se na štítek měřidla dostane kapalina, měření může být nepřesné. Štítek v takovém případě utřete suchým hadříkem. Pokud problém přetrvává, použijte k očištění štítku WD-40.

Rozlišení: 0.01 mm / 0.0005"

Přesnost: ± 0.03 mm

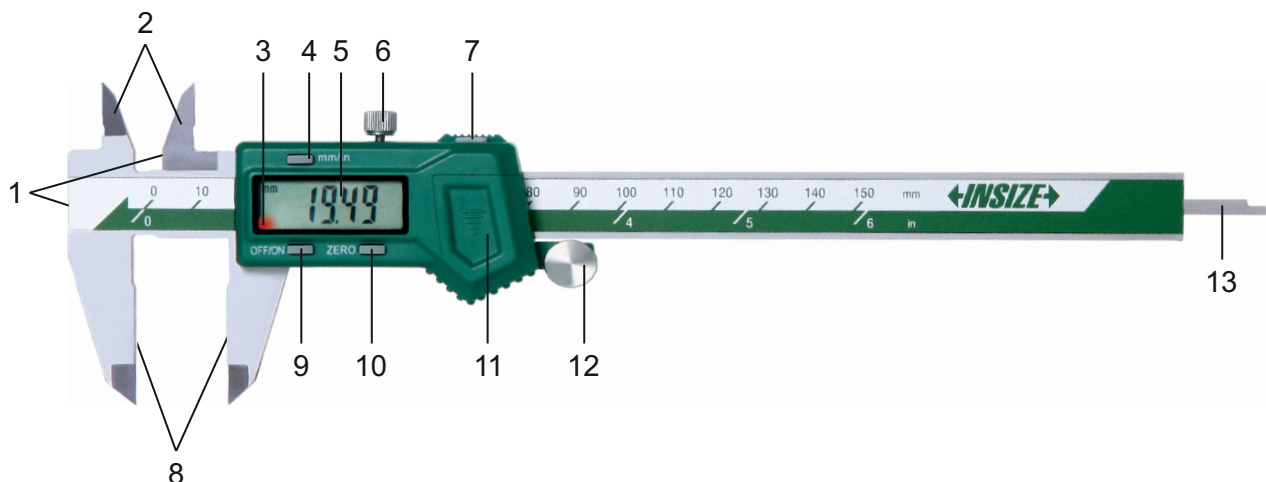

- | | |
|----------------------------|--------------------------|
| 1. Měřicí plochy | 8. Vnější měřicí čelisti |
| 2. Vnitřní měřicí čelisti | 9. Tlačítko „OFF/ON” |
| 3. Kontrolka přenosu dat | 10. Tlačítko „ZERO” |
| 4. Tlačítko „mm/in” | 11. Krytka baterie |
| 5. LCD displej | 12. Posuvné kolečko |
| 6. Aretační šroub | 13. Hloubkoměr |
| 7. Tlačítko pro přenos dat | |

1. INSTALACE BATERIE

» Vyměňte krytku baterie a vložte baterii CR2032 tak, aby kladná strana (+) směřovala směrem ven (Obr. 1). Poté nasadte krytku baterie zpět.

2. TLAČÍTKA

„ZERO”

» Pro vynulování.

„OFF/ON”

» Pro vypnutí/zapnutí měřidla.

„mm/in”

» Pro převod mezi metrickými a imperiálními jednotkami.

„Tlačítko pro přenos dat”

» Data se přenesou stisknutím tlačítka. Stisknutím se odešle pouze aktuální údaj. Pokud je přenos úspěšný, kontrolka přenosu dat blikne zeleně. V případě neúspěšného přenosu blikne červeně.



3. PŘÍPRAVA PŘED MĚŘENÍM

- » Měřicí plochy posuvného měřítka i měřeného předmětu otřete měkkým hadříkem. Jakékoliv nečistoty mohou ovlivnit výsledek měření.
- » Úplně uzavřete vnější měřicí čelisti a stiskněte tlačítko „ZERO” pro vynulování.
- » Pravidelně kontrolujte, zda je měřidlo správně vynulováno.

4. MĚŘENÍ

- » Pro dosažení přesných výsledků je důležité kontrolovat sílu vyvíjenou na měřidlo. Při měření vždy používejte konstantní a přiměřenou sílu.
- » Měřicí čelisti by měly měřený předmět jemně držet, přičemž by po něm měli být schopny stále klouzat.

5. AUTOMATICKÉ VYPNUTÍ

- » Automatické vypnutí po dvaceti minutách nečinnosti, měřítka znovu zapnete stisknutím tlačítka „OFF/ON” nebo pohybem digitální jednotky.

6. VOLITELNÉ PŘÍSLUŠENSTVÍ

- » Přijímač (kód: 7315-2, 7315-3).

Příklad zapojení přijímače pro bezdrátový příjem dat:

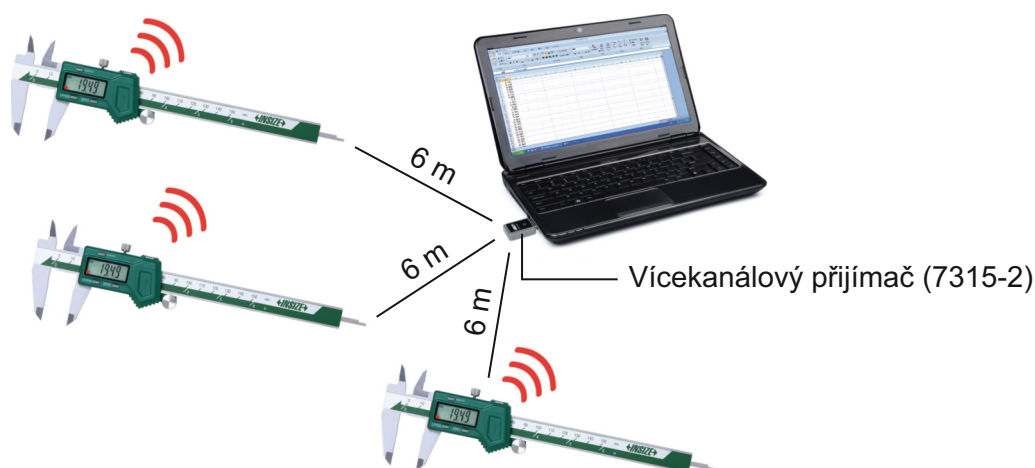

7. BATERIE A JEJÍ ÚDRŽBA

- » Baterie má životnost přibližně 3 až 5 měsíců (v závislosti na frekvenci přenášení dat).
- » Baterie má životnost přibližně 3 až 5 měsíců. Při poklesu kapacity začne při stisknutí tlačítka pro přenos dat kontrolka blikat červeně a zeleně a přenos nebude možný. V takovém případě je nutné baterii vyměnit.
- » Pokud se číslice po stisknutí tlačítek nemění, vyjměte baterii a po 1 minutě ji vložte zpět.
- » Pokud plánujete měřidlo nepoužívat déle než 3 měsíce, vyjměte z něj baterii. Zabráníte tak případnému úniku kapaliny, který by mohl měřidlo poškodit.

8. PROVOZNÍ PODMÍNKY

- » Pracovní teplota je 0-40 °C/32-104 °F, relativní vlhkost by neměla překročit 80 %.

The battery lasts approximately 3 to 5 months. If the battery capacity is low, the data transfer indicator will blink red and green when the data transfer button is pressed, and data transfer will not be possible. In such a case, replace the battery.

This measuring device is not waterproof. If liquid gets on the device's label, measurements may become inaccurate. Wipe the label with a dry cloth. If the issue persists, use WD-40 to clean the label.

Resolution: 0.01 mm / 0.0005"

Accuracy: ± 0.03 mm

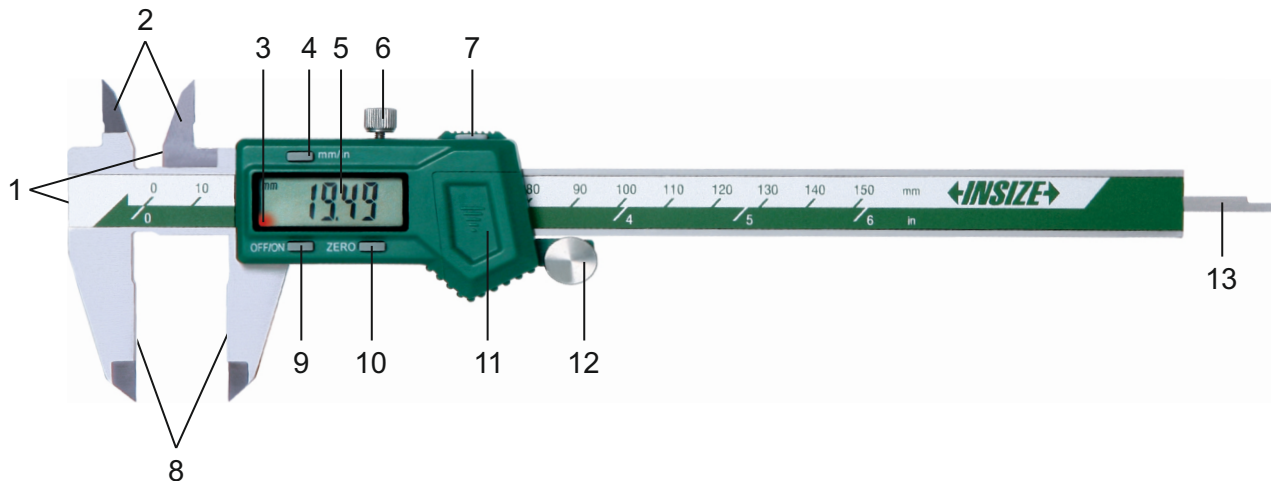

- | | |
|----------------------------|----------------------------|
| 1. Measuring surfaces | 8. External measuring jaws |
| 2. Internal measuring jaws | 9. "OFF/ON" button |
| 3. Data transfer indicator | 10. "ZERO" button |
| 4. "mm/in" button | 11. Battery cover |
| 5. LCD display | 12. Sliding wheel |
| 6. Locking screw | 13. Depth gauge |
| 7. Data transfer button | |

1. BATTERY INSTALLATION

- » Remove the battery cover and insert a CR2032 battery with the positive side (+) facing out (see Fig. 1). Replace the battery cover.

2. BUTTONS

„ZERO”

- » Used for resetting to zero.

„OFF/ON”

- » Turns the device on/off.

„mm/in”

- » Switches between metric and imperial units.

„Data transfer button”

- » Transfers data when pressed. Only the current measurement is transmitted. If successful, the data transfer indicator blinks green; if unsuccessful, it blinks red.

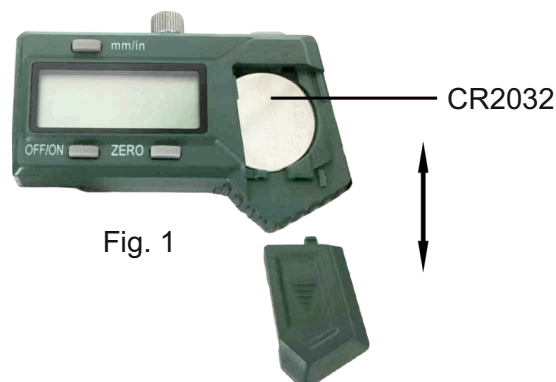

Fig. 1

3. PREPARATION BEFORE MEASUREMENT

- » Wipe the measuring surfaces of the caliper and the measured object with a soft cloth. Any debris can affect measurement accuracy.
- » Fully close the external measuring jaws and press the “ZERO” button to reset to zero.
- » Regularly check that the device is properly zeroed.

4. MEASUREMENT

- » To achieve accurate results, ensure consistent and appropriate force is applied to the device. Use constant, moderate pressure during measurement.
- » The measuring jaws should gently hold the object while still being able to slide over it.

5. AUTOMATIC SHUT-OFF

- » The device will automatically turn off after 20 minutes of inactivity. Reactivate it by pressing the “OFF/ON” button or moving the digital unit.

6. OPTIONAL ACCESSORIES

- » Receiver (code: 7315-2, 7315-3).

Example of receiver setup for wireless data reception:

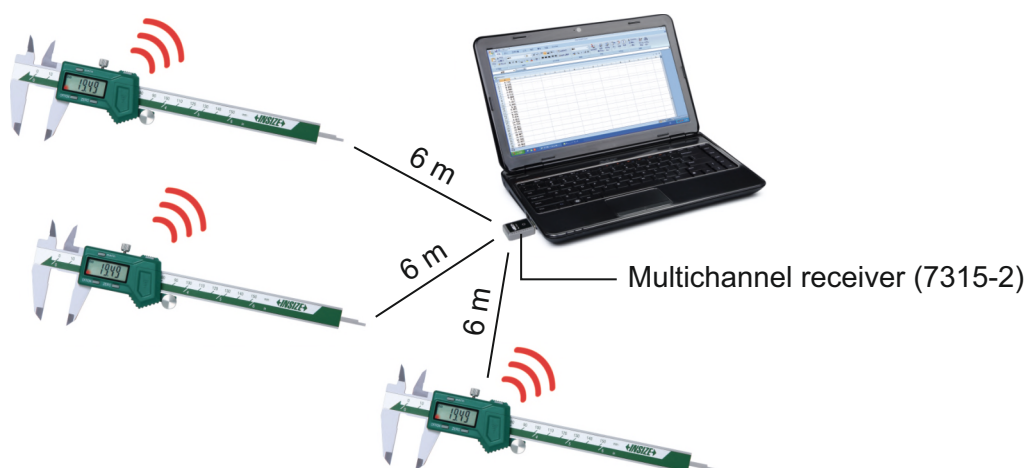

7. BATTERY AND MAINTENANCE

- » The battery lasts approximately 3 to 5 months (depending on data transfer frequency).
- » If the battery capacity is low, the indicator will start flashing red and green when the data transfer button is pressed, and data transfer will not be possible. In this case, the battery needs to be replaced.
- » If digits do not change when buttons are pressed, remove the battery and reinsert it after 1 minute.
- » If you plan not to use the device for over 3 months, remove the battery to prevent leakage that could damage the device.

8. OPERATING CONDITIONS

- » Operating temperature: 0-40 °C (32-104 °F), relative humidity should not exceed 80 %.

Az akkumulátor körülbelül 3–5 hónapig bírja. Ha az akkumulátor kapacitása alacsony, az adatátviteli jelző pirosan és zölden villog, amikor megnyomja az adatátviteli gombot, és az adatátvitel nem lehetséges. Ilyen esetben cserélje ki az akkumulátort.

Ez a mérőeszköz nem vízálló. Ha folyadék kerül a készülék címkéjére, a mérések pontatlanok lehetnek. Törölje le a címkét száraz ruhával. Ha a probléma továbbra is fennáll, használjon WD-40-et a címke tisztításához.

Felbontás: 0,01 mm / 0,0005"

Pontosság: $\pm 0,03$ mm

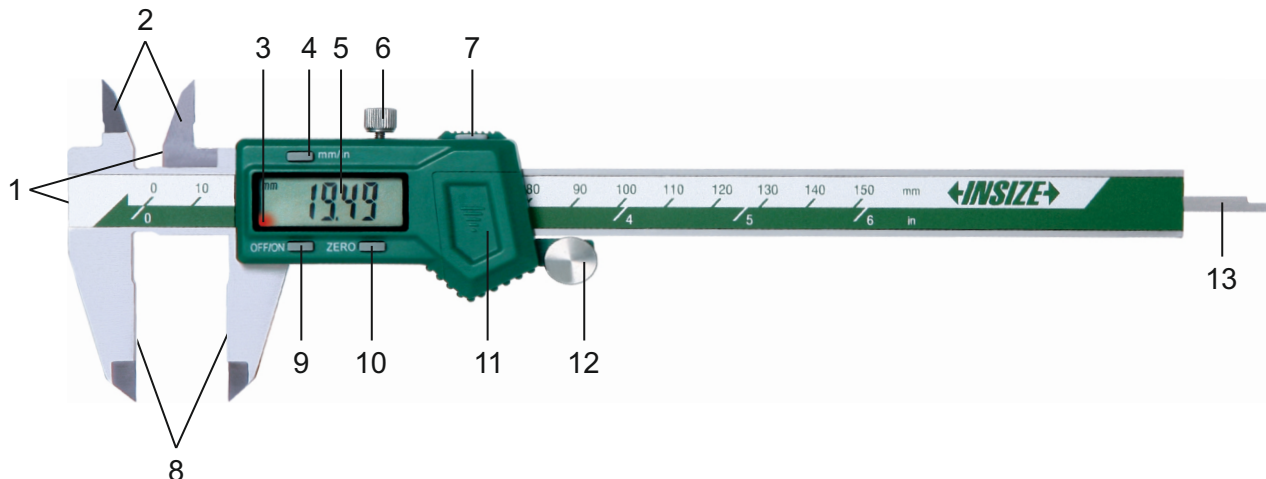

- | | |
|-----------------------|----------------------|
| 1. MÉRŐFELÜLETEK | 8. Külső mérőpofák |
| 2. Belső mérőpofák | 9. „OFF/ON” gomb |
| 3. Adatátviteli jelző | 10. „ZERO” gomb |
| 4. „mm/in” gomb | 11. Akkumulátorfedél |
| 5. LCD kijelző | 12. Csúszókerék |
| 6. Rögzítőcsavar | 13. Mélységmérő |
| 7. Adatátviteli gomb | |

1. AKKUMULÁTOR BESZERELÉSE

» Távolítsa el az akkumulátorfedeleket, és helyezzen be egy CR2032 típusú akkumulátort úgy, hogy a pozitív oldal (+) kifelé nézzen (lásd az 1. ábrát). Tegye vissza az akkumulátorfedeleket.

2. GOMBOK

„ZERO”

» A nullázáshoz használható.

„OFF/ON”

» A készülék be- és kikapcsolására szolgál.

„mm/in”

» Átváltás a metrikus és angolszász mértékegységek között.

„Adatátviteli gomb”

» Az adatátvitel a gomb megnyomásával történik. Csak az aktuális mérési adatot továbbítja. Sikeres adatátvitel esetén a jelző zölden villog, sikertelenség esetén pirosan.



1. ábra

3. ELŐKÉSZÜLET MÉRÉS ELŐTT

- » Törölje le a tolmérő mérőfelületeit és a mérendő tárgyat egy puha ruhával. Bármilyen szennyeződés befolyásolhatja a mérési pontosságot.
- » Zárja teljesen össze a külső mérőpofákat, és nyomja meg a „ZERO” gombot a nullázáshoz.
- » Rendszeresen ellenőrizze, hogy a készülék megfelelően van-e nullázva.

4. MÉRÉS

- » A pontos eredmény érdekében biztosítsa az állandó és megfelelő erőhatást a készülékre. Használjon egyenletes, mérsékelt nyomást a mérés során.
- » A mérőpofák gyengéden fogják meg a tárgyat, miközben még csúsztathatók rajta.

5. AUTOMATIKUS KIKAPCSOLÁS

- » A készülék automatikusan kikapcsol 20 perc inaktivitás után. Újra bekapcsolható az „OFF/ON” gomb megnyomásával vagy az egység mozgásával.

6. OPCIONÁLIS TARTOZÉKOK

- » Vevőegység (kód: 7315-2, 7315-3).

Példa a vezeték nélküli adatátvitelhez használt vevőegység beállítására:

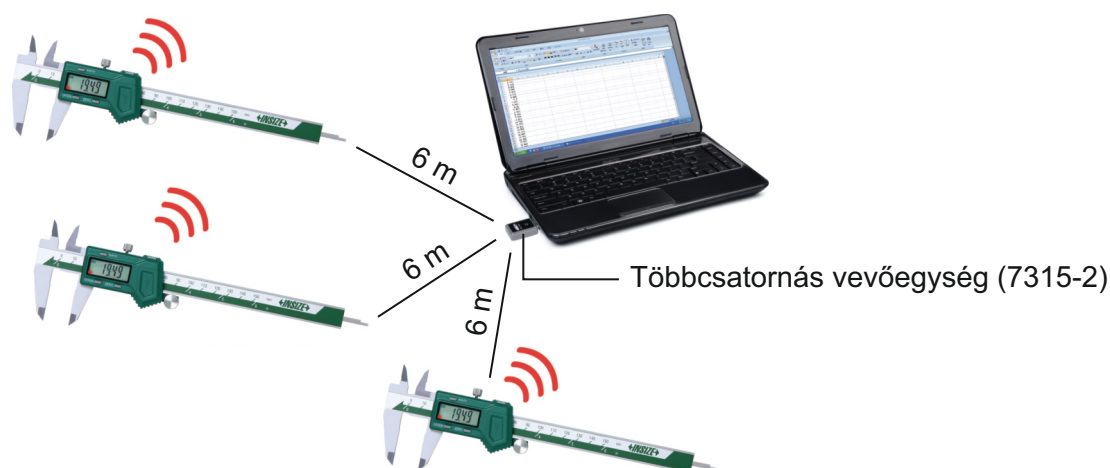

7. AKKUMULÁTOR ÉS KARBANTARTÁS

- » Az akkumulátor körülbelül 3–5 hónapig bírja (az adatátvitel gyakoriságától függően).
- » Ha az akkumulátor kapacitása alacsony, az adatátviteli gomb megnyomásakor a jelző pirosan és zölden villog, és az adatátvitel nem lehetséges. Ilyen esetben cserélje ki az akkumulátort.
- » Ha a gombok megnyomásakor a számok nem változnak, távolítsa el az akkumulátort, és 1 perc elteltével helyezze vissza.
- » Ha a készüléket több mint 3 hónapig nem használja, távolítsa el az akkumulátort, hogy elkerülje a szivárgást, amely károsíthatja a készüléket.

8. ÜZEMELTETÉSI FELTÉTELEK

- » Üzemi hőmérséklet: 0–40 °C (32–104 °F), a relatív páratartalom nem haladhatja meg a 80%-ot.

Die Batterie hält ungefähr 3 bis 5 Monate. Wenn die Batteriekapazität niedrig ist, blinkt die Datenübertragungsanzeige rot und grün, wenn die Datenübertragungstaste gedrückt wird, und die Datenübertragung ist nicht möglich. In diesem Fall muss die Batterie ausgetauscht werden.

Dieses Messgerät ist nicht wasserdicht. Wenn Flüssigkeit auf das Etikett des Geräts gelangt, können Messungen ungenau werden. Wischen Sie das Etikett mit einem trockenen Tuch ab. Falls das Problem weiterhin besteht, reinigen Sie das Etikett mit WD-40.

Auflösung: 0,01 mm / 0,0005"
Genauigkeit: ±0,03 mm

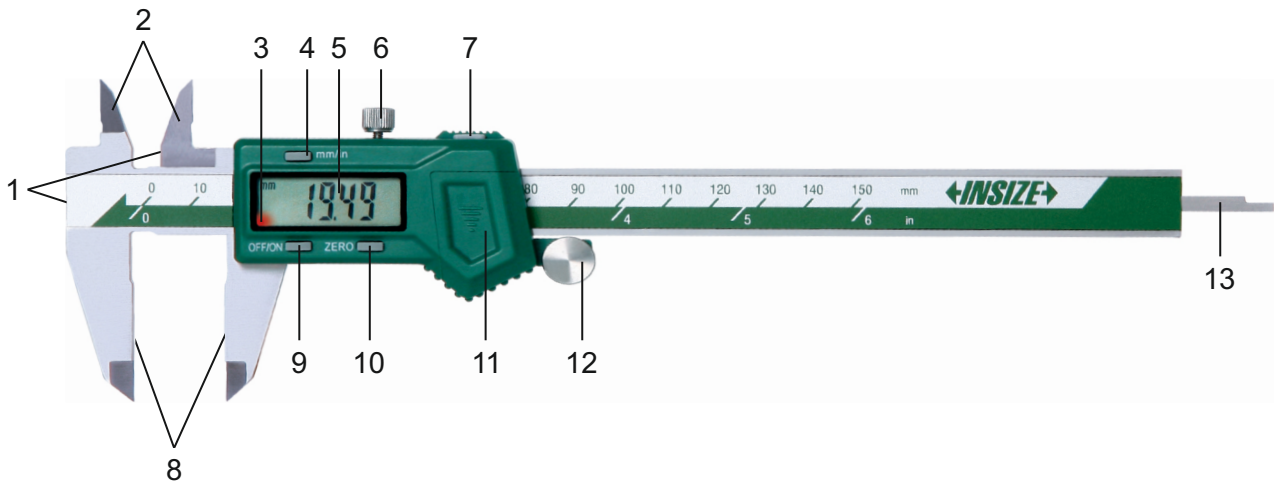

- | | |
|-----------------------------|-------------------------|
| 1. Messflächen | 8. Externe Messschenkel |
| 2. Interne Messschenkel | 9. „OFF/ON“-Taste |
| 3. Datenübertragungsanzeige | 10. „ZERO“-Taste |
| 4. „mm/in“-Taste | 11. Batteriefachdeckel |
| 5. LCD-Anzeige | 12. Schiebeschraube |
| 6. Feststellschraube | 13. Tiefenmaß |
| 7. Datenübertragungstaste | |

1. BATTERIEINSTALLATION

» Entfernen Sie den Batteriefachdeckel und setzen Sie eine CR2032-Batterie mit der positiven Seite (+) nach außen ein (siehe Abb. 1). Setzen Sie anschließend den Deckel wieder auf.

2. TASTEN

„ZERO“

» Zum Zurücksetzen auf Null.

„OFF/ON“

» Schaltet das Gerät ein/aus.

„mm/in“

» Wechselt zwischen metrischen und imperialen Einheiten.

„Datenübertragungstaste“

» Überträgt die Daten bei Betätigung. Es wird nur die aktuelle Messung übertragen. Bei erfolgreicher Übertragung blinkt die Anzeige grün, bei fehlgeschlagener Übertragung rot.



Abb. 1

3. VORBEREITUNG VOR DER MESSUNG

- » Reinigen Sie die Messflächen des Messschiebers und des Messobjekts mit einem weichen Tuch. Verunreinigungen können die Messgenauigkeit beeinträchtigen.
- » Schließen Sie die externen Messschenkel vollständig und drücken Sie die „ZERO“-Taste, um das Gerät auf Null zurückzusetzen.
- » Überprüfen Sie regelmäßig, ob das Gerät korrekt auf Null gesetzt ist.

4. MESSUNG

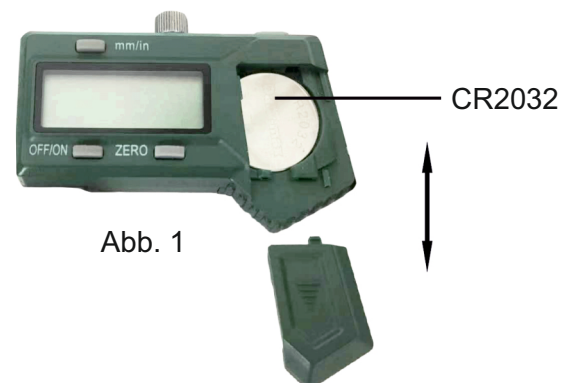
- » Um genaue Ergebnisse zu erzielen, wenden Sie gleichmäßigen und angemessenen Druck auf das Gerät an. Verwenden Sie während der Messung konstanten, moderaten Druck.
- » Die Messschenkel sollten das Objekt leicht halten, sodass sie dennoch über das Objekt gleiten können.

5. AUTOMATISCHE ABSCHALTUNG

- » Das Gerät schaltet sich automatisch nach 20 Minuten Inaktivität aus. Es kann durch Drücken der „OFF/ON“-Taste oder durch Bewegen der digitalen Einheit wieder aktiviert werden.

6. OPTIONALES ZUBEHÖR

- » Empfänger (Code: 7315-2, 7315-3).

Beispiel für den Aufbau eines Empfängers zur drahtlosen Datenübertragung:

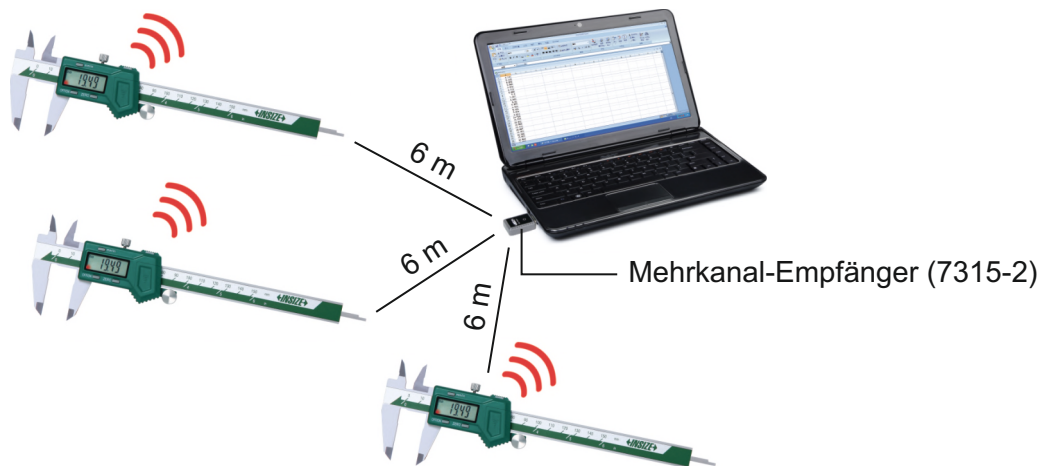

7. BATTERIE UND WARTUNG

- » Die Batterie hält ungefähr 3 bis 5 Monate (abhängig von der Häufigkeit der Datenübertragung).
- » Wenn die Batteriekapazität niedrig ist, beginnt die Anzeige rot und grün zu blinken, wenn die Datenübertragungstaste gedrückt wird, und die Datenübertragung ist nicht möglich. In diesem Fall muss die Batterie ausgetauscht werden.
- » Wenn sich die Zahlen nicht ändern, wenn Tasten gedrückt werden, entfernen Sie die Batterie und setzen Sie sie nach 1 Minute wieder ein.
- » Wenn Sie das Gerät länger als 3 Monate nicht verwenden möchten, entfernen Sie die Batterie, um ein Auslaufen zu vermeiden, das das Gerät beschädigen könnte.

8. BETRIEBSBEDINGUNGEN

- » Betriebstemperatur: 0-40 °C (32-104 °F), die relative Luftfeuchtigkeit sollte 80 % nicht überschreiten.

INSIZE je světový výrobce měřicí techniky přinášející technologické inovace se zastoupením v 75 zemích světa. Měřicí přístroje značky INSIZE představují optimální řešení bez kompromisů pro splnění i těch nejnáročnějších měřicích potřeb.

Měřicí přístroje INSIZE Vás mile překvapí:
| kvalitním provedením | vysokou spolehlivostí | příjemnými cenami

INSIZE nabízí kompletní portfolio měřicích přístrojů » posuvná měřidla, výškoměry, úchylkoměry, mikrometry, drsnoměry, tvrdoměry, měřicí mikroskopy, optické měřicí přístroje, profilprojektory, trhací stroje, konturoměry, kruhoměry, tloušťkoměry, kalibry, úhlooměry, siloměry, metry, váhy, videoskopy, momentové klíče a příslušenství včetně stojanů na měřicí přístroje.

INSIZE is a global manufacturer of measuring technology bringing technological innovations with representation in 75 countries around the world. Measuring instruments of the INSIZE brand represent the optimal solution without compromises to meet even the most demanding measuring needs.

INSIZE measuring instruments will pleasantly surprise you with:
| high-quality craftsmanship | reliable performance | affordable prices

INSIZE provides a complete portfolio of measuring instruments » calipers, height gauges, dial indicators, micrometers, roughness testers, hardness testers, measuring microscopes, optical measuring devices, profile projectors, testing machines, contour gauges, roundness measuring machines, thickness gauges, gages, protractors, force gauges, meters, scales, videoscopes, torque wrenches and accessories including stands for measuring instruments.

Az INSIZE a mérőműszerek és mérőeszközök globális gyártója, amely 75 országban képviselteti magát a világon, technológiai innovációkat hozva. Az INSIZE márka mérőeszközei kompromisszumok nélküli optimális megoldást jelentenek a legigényesebb mérési szükségletek kielégítésére is.

A kis és nagyméretű INSIZE mérőeszközök kellemes meglepik Önt:
minőségi kialakítással | nagy megbízhatósággal | baráti árákkal

Az INSIZE márka több mint 11 000 mérőeszközből álló teljes portfóliót kínál a tolómérőktől, magasságmérőktől, hézagmérőktől, érdességmérőktől, keménységmérőktől, CNC mérőmikroszkópoktól, optikai mérőműszerektől, kontúrmérőktől, profilprojektoroktól, tesztállványok és szakítógépektől, szögmérőktől, mérőszalagoktól, nyomatékulcsoktól, vastagságmérőktől, erőmérőktől, mérőhasáboktól, video endoszkópoktól egészen a gazdag tartozékokig, beleértve az állványokat, lencsákat és adaptereket.

INSIZE ist ein global Hersteller von Messgeräten und Messmitteln mit Vertretungen in 75 Länder weltweit, der auch mitbringt technological innovations. Messgeräte der Marke INSIZE stellen eine optimale Lösung ohne Kompromisse dar und fullensen die anspruchvollsten Messanforderungen.

INSIZE-Messgeräte werden Sie angenehmen überraschen:
| mit einem hierwachtige Design | einer hohen Verzälvätt | pleasant Preisen

Die Marke INSIZE bietet ein komplettes Sortiment von Messgeräten und Messmitteln, von Winkelmessern und Messschiebern über Höhenmessgeräte, Messuhren, Rauheitsmessgeräte, Dickenmesser, Kraftmessgeräte, Waagen, bis zu CNC-Messmikroskopen, optischen Messgeräten, Konturmessgeräten, Profilprojektoren und Prüfmaschinen. Alles mit einem reichhaltigen Zubehör, wie z.B. Stativen, Objektiven oder Adaptern.

